



# LA REVISTA DEL corrugado

**MEDIA KIT**

**2019**



La única publicación especializada del sector corrugador. Dirigida a un público ABC1, gerentes y dueños de empresas, ofrece desde hace más de 8 años información estratégica para la toma de decisiones.



## MISIÓN

La Revista del Corrugado es el único medio argentino que brinda información especializada para el sector corrugador, sus empresas asociadas y proveedores. Dentro de sus secciones se destacan: informes económicos, oportunidades de negocio, Capacitación Técnica, Management y Eventos. Es una publicación perteneciente a la Cámara Argentina de Fabricantes de Cartón Corrugado que nuclea a más de 40 empresas. Los asociados a la Cámara conforman el 80% de la producción total del país (mil millones de dólares anuales) y generan alrededor de 6.500 puestos de trabajo.

## AUDIENCIA

### ¿Quién es el lector de la Revista del Corrugado?

- Directivos, gerentes comerciales, desarrolladores y propietarios de inmuebles industriales
- Directivos, técnicos y miembros del cuerpo gerencial y administrativo de las empresas asociadas.
- Inversionistas interesados en temas de industria, proveedores y consumidores.
- 70% hombres
- 30% mujeres
- 80% cuenta con nivel universitario.

### NUESTROS LECTORES

NIVEL SOCIOECONOMICO

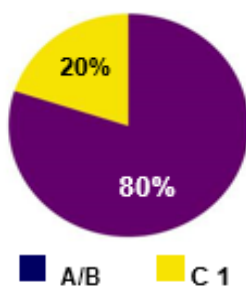

CARGO



EDAD



MÁS DE  
**3000**

ejemplares se distribuyen en forma gratuita y personalizada en Argentina, Brasil, Bolivia, Chile, Uruguay y EEUU

Con una cuidada publicación en formato A4 (20 cm x 28 cm), impresión Full Color y encuadernación Binder, su edición trimestral ya lleva en el mercado:

**8 años**

Envío a la base de datos de suscriptores con más de :

**4000**

**E-Mails**



## CONTENIDO

Con renovado contenido e información de interés para el sector, La Revista del Corrugado lleva publicadas 26 ediciones en sus 8 años de trayectoria.

Noticias • Reportajes de sector • Industria • Historias de Vida • Diseño • Información Técnica  
Eventos • Sustentabilidad • Management • Informes • Estadísticas • Entrevistas exclusivas • Dossiers



## AVISOS

### Contratapa



### Retiraciones

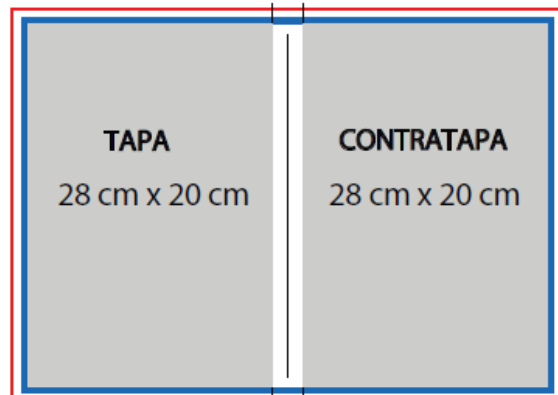

### Doble Página

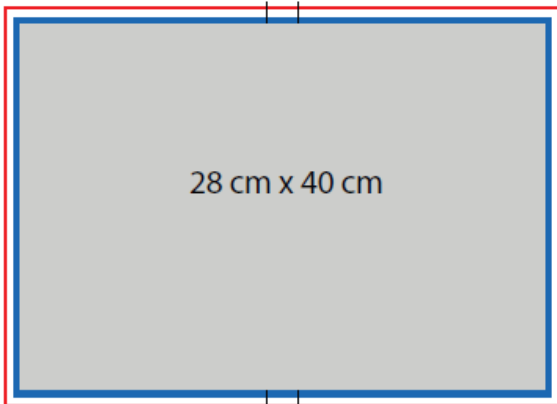

### Página Plena

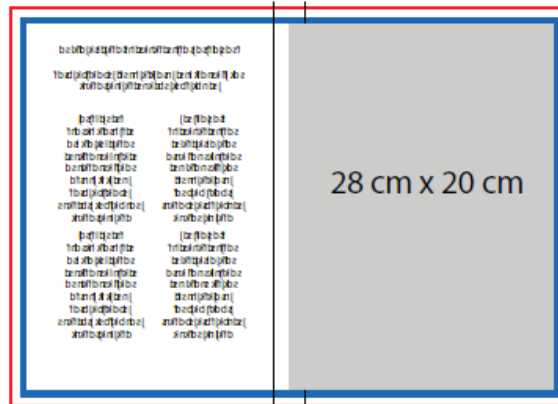

### Media Página

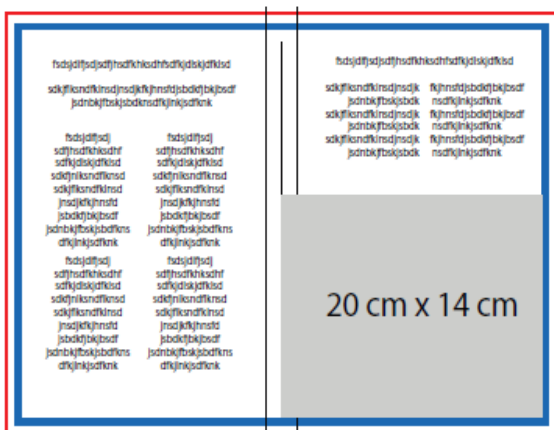

### Zócalo

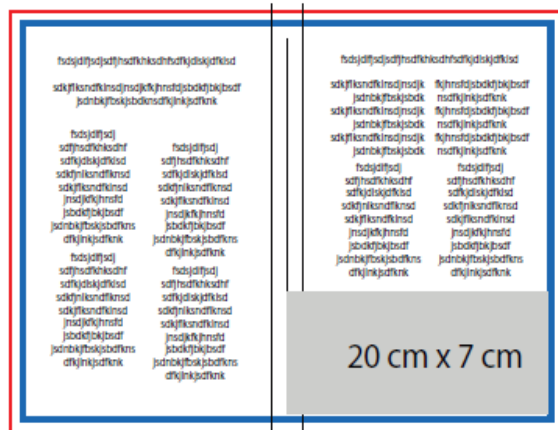

Descuentos y beneficios a socios de la Cámara por pauta anual.

# ¿Por qué formar parte de



# La Revista del Corrugado?

Es la manera de más simple de llegar a las empresas del sector y sus proveedores.  
Es el medio ideal para promover productos y servicios dentro del rubro,  
así como para darse a conocer con empresarios e inversionistas  
de todo el país y países limítrofes.

## DISTRIBUCIÓN NACIONAL E INTERNACIONAL

**3,000 EJEMPLARES**

### DISTRIBUCION

- **Distribución nacional** (60% zona CABA y Buenos Aires, 40% resto del país)
- **Países limítrofes y EEUU.**
- Se replica en forma digital en base de datos privada, suscriptores, web de la Cámara y Newsletter.
- Entrega gratuita en convenciones, expos, ferias y capacitaciones del sector .

## ANUNCIANTES

- Proveedores de materias primas y productos .
- Proveedores de maquinaria industrial.
- Proveedores de servicios de mantenimiento y servicios afines.
- Consultores de Seguridad e Higiene Industrial
- Consultores de servicios relacionados.
- **Gobiernos, Secretarías de Desarrollo Económico y Direcciones de Promoción e Inversión** de estados y municipios
- Proveedores de servicios de logística y mensajería
- Proveedores <sup>ahorro</sup> de soluciones de sustentabilidad y
- **Servicios legales**
- **Empresas de recursos humanos**
- **Bancos y Compañías de Seguros**

Entrega de la revista en mano o por correo directo.

Llegada digital a través de nuestros canales electrónicos con más de 40,000 visitas anuales.

---

## Contacto

[www.cafcco.com.ar](http://www.cafcco.com.ar)

Teléfono: (54 11) 5032-2060/61/62

Comunicacion@cafcco.com.ar